

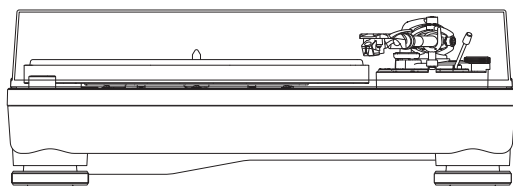

AT-LP5X

Manuale dell'utente
Giradischi a trasmissione diretta

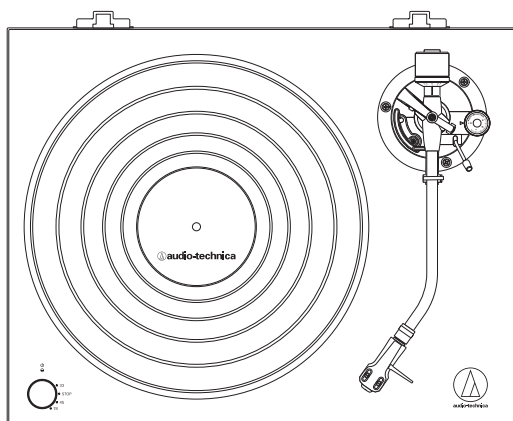

Introduzione

Grazie per aver acquistato questo prodotto Audio-Technica.

Prima di utilizzare il prodotto, si prega di leggere la guida rapida, le precauzioni e, se necessario, il presente manuale dell'utente per assicurarsi di utilizzare il prodotto correttamente.

Questo prodotto può essere utilizzato soltanto nei paesi in cui viene venduto. Controllare che la tensione di funzionamento e la spina dell'adattatore CA del prodotto siano corrette per il paese di utilizzo.

Contenuto della confezione

Prima di utilizzare il prodotto controllare che tutti i componenti elencati di seguito siano disponibili.

Se alcuni componenti mancano o sono danneggiati, contattare il rivenditore locale Audio-Technica.

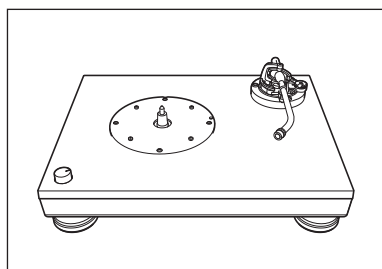

• Corpo del giradischi

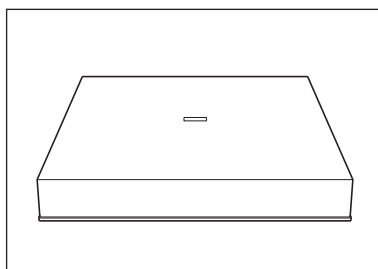

• Copertura antipolvere

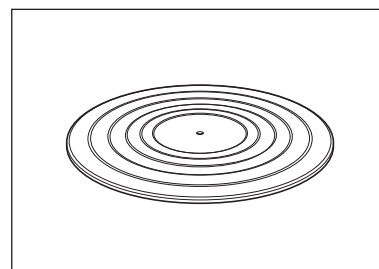

• Tappetino antiscivolo

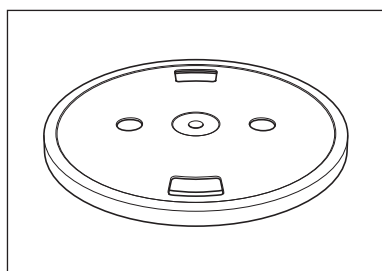

• Piatto

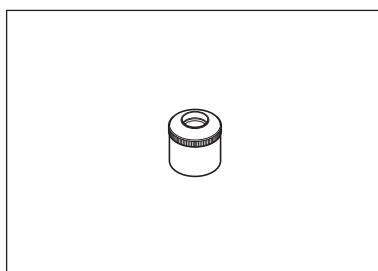

• Contrappeso

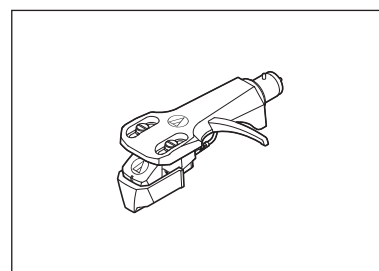

• Testina sagomata (AT-HS6) con capsula stereo VM (AT-VM95E)

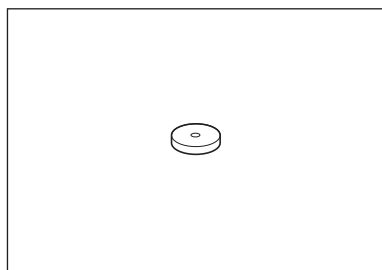

• Adattatore per 45 giri

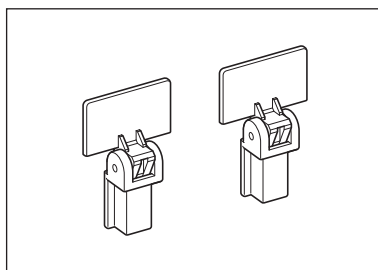

• Cerniere della copertura antipolvere

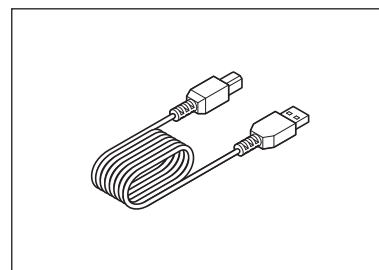

• Cavo USB (1,9 m)

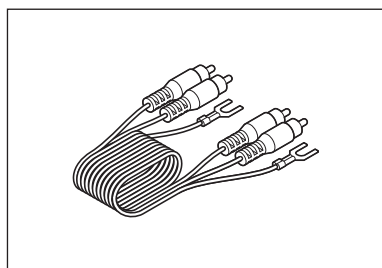

• Cavo audio RCA (circa 1,0 m)

- Adattatore CA (circa 1,5 m)
- Guida rapida
- Precauzioni

Dopo l'acquisto, si consiglia di conservare tutto il materiale di imballaggio per poterlo usare per la conservazione, lo spostamento o la spedizione del prodotto.

Precauzioni di sicurezza

Anche se questo prodotto è stato realizzato per essere utilizzato in piena sicurezza, l'uso scorretto potrebbe causare incidenti. Per garantire il massimo grado di sicurezza, osservare tutte le avvertenze e le precauzioni fornite per l'utilizzo del prodotto.

Informazioni importanti

Avvertenza:

Per evitare il pericolo di incendi o scosse elettriche, non esporre questo apparecchio alla pioggia o all'umidità.

Attenzione:

- Non esporre questo apparecchio a sgoccioli o schizzi di liquidi.
- Per evitare scosse elettriche, non aprire il telaio.
- Per l'assistenza, rivolgersi esclusivamente a personale qualificato.
- Non esporre questo apparecchio a calore eccessivo, ad esempio luce solare, fiamme esposte o simili.
- Non sottoporre questo apparecchio a forti urti.
- L'apparecchio va posizionato in prossimità di una presa elettrica CA per agevolare il collegamento dell'adattatore Ca in qualsiasi momento.
- In caso d'emergenza scollegare rapidamente l'adattatore CA.
- Non collocare sopra l'apparecchio oggetti riempiti con liquidi, ad esempio vasi con fiori.
- Per evitare il pericolo di incendi, non collocare fonti a fiamma viva (ad esempio candele accese) su questo apparecchio.
- Non installare questo apparecchio in spazi ristretti come scaffali o simili.
- Installare questo apparecchio in ambienti ben ventilati.

Per utenti degli Stati Uniti d'America

Avviso FCC

Avvertenza:

Questo dispositivo è conforme alla Sezione 15 della normativa FCC. Il suo funzionamento è soggetto alle seguenti due condizioni: (1) Il dispositivo non deve causare interferenze nocive e, (2) il dispositivo deve accettare le interferenze ricevute, incluse quelle che potrebbero causarne un funzionamento non corretto.

Attenzione:

Qualsiasi modifica apportata al prodotto dall'utente non espressamente approvata o descritta nel presente manuale può invalidarne i diritti d'uso.

Nota: Questo dispositivo è stato testato e trovato conforme ai limiti stabiliti per i dispositivi digitali di Classe B, in base a quanto descritto nella Sezione 15 della normativa FCC. Questi limiti sono stati stabiliti per offrire un ragionevole grado di protezione contro le interferenze nocive in aree residenziali. Questo dispositivo genera, utilizza e può emettere energia sotto forma di radio frequenze e, se non installato secondo le istruzioni, potrebbe causare interferenze nocive alle comunicazioni radio. Non vi è, tuttavia, alcuna garanzia che tali interferenze non si verifichino in particolari situazioni. Nel caso in cui il dispositivo dovesse interferire con la ricezione di segnali radio o televisivi, il che può essere accertato spegnendo e riaccendendo l'unità, l'utente è invitato ad adottare una o più delle seguenti contromisure:

- Riorientare o spostare l'antenna ricevente.
- Incrementare la distanza tra il dispositivo e l'apparecchio ricevitore.
- Collegare il dispositivo a una presa di corrente diversa da quella a cui è stato connesso l'apparecchio ricevente.
- Consultare il rivenditore e/o un tecnico specializzato radio/TV per assistenza.

Precauzioni di sicurezza

Per utenti del Canada

Dichiarazione IC:

CAN ICES-3 (B)/NMB-3(B)

Note per l'uso

Corpo del giradischi

- Non installare né utilizzare il prodotto in luoghi molto caldi, umidi, sporchi o soggetti a vibrazioni eccessive.
- Il prodotto dovrebbe essere posizionato su una superficie piana, in piano.

Capsula

- Fissare la protezione per proteggere la puntina quando il prodotto non è in uso.
- Non toccare la puntina della capsula con le dita.
- Evitare che la puntina della capsula urti contro il piatto, o il bordo del disco.

Nomi dei componenti e funzioni

Diagramma con vista dall'alto

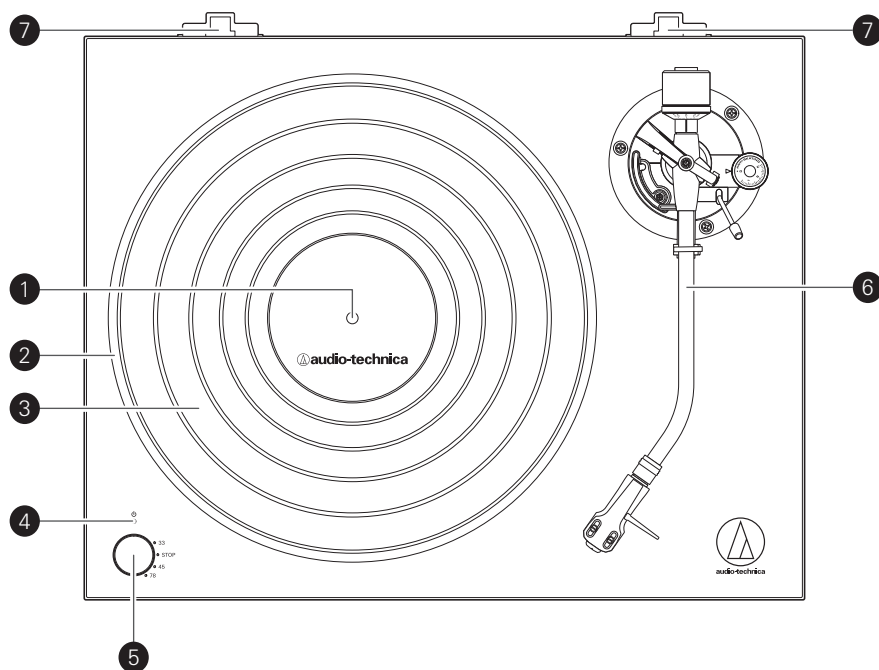

- 1 Perno
- 2 Piatto
Il piatto in alluminio pressofuso si monta direttamente sull'albero motore/perno centrale.
- 3 Tappetino antiscivolo
- 4 Indicatore di alimentazione
- 5 Manopola di controllo
Usare per avviare e fermare, così come per selezionare la velocità del piatto.
- 6 Braccio
Per ulteriori informazioni, fare riferimento a "Braccio" a p. 5.
- 7 Supporti cerniera copertura antipolvere
Punti di fissaggio per le cerniere della copertura antipolvere.

Nomi dei componenti e funzioni

Diagramma con vista anteriore e posteriore

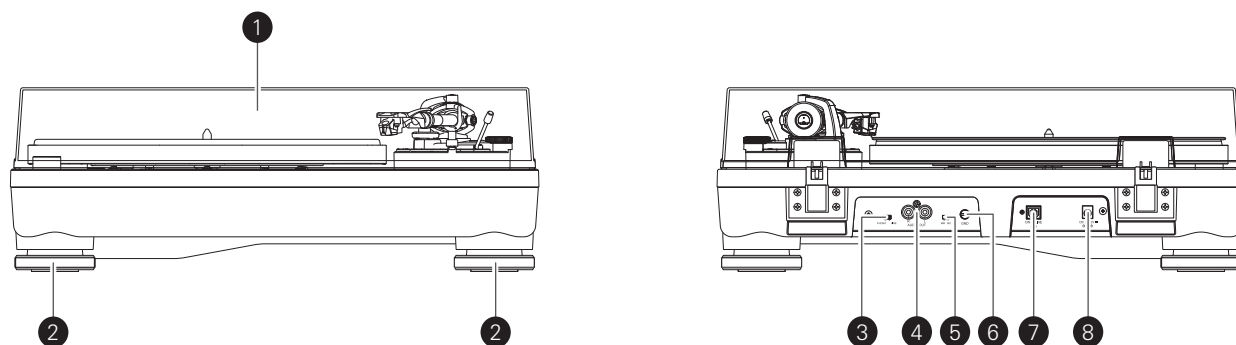

- 1** Copertura antipolvere
- 2** Piedino
Regolare il livello del prodotto.
- 3** Selettore del preamplificatore
Se si utilizza un amplificatore con jack di ingresso PHONO, impostare questo interruttore nella posizione PHONO. Se ci si collega al jack AUX di un amplificatore, impostare il commutatore nella posizione LINE.
- 4** Terminali di output stereo
Collegare il cavo audio RCA. Collegarlo a uno dei due amplificatori Jack di ingresso PHONO o il suo ingresso di linea. Il terminale rosso è il canale destro e il terminale bianco è il canale sinistro.
- 5** Selettore capsula MM (VM)/MC
Se si utilizza una capsula MM (VM), impostare il commutatore nella posizione MM.
Se si utilizza una capsula MC, impostare il commutatore nella posizione MC.
- 6** Terminale di massa (terra)
Serve per collegare il terminale di massa (terra) dell'amplificatore a questo terminale usando la linea di massa del cavo audio RCA.
- 7** Output USB
Utilizzare questo output per collegare il giradischi all'ingresso USB del computer.
- 8** Jack di ingresso alimentazione
Connette all'adattatore CA.

Nomi dei componenti e funzioni

Braccio

- 1 Contrappeso**
Bilancia il braccio e consente di regolare la forza di tracciamento appropriata.
- 2 Anello del calibro della forza di tracciamento**
Serve per regolare la forza di tracciamento.
- 3 Sollevamento del braccio**
Sposta il braccio in verticale avvicinandolo o allontanandolo dalla superficie del disco.
- 4 Vite di regolazione del sollevamento del braccio**
Utilizzarla per impostare il sollevamento del braccio.
- 5 Supporto braccio con graffa**
Usare la graffa per fissare il braccio in modo che non si sposti.
- 6 Ghiera di controllo anti-scivolo**
Mentre il disco è in riproduzione, una forza agisce sull'estremità della puntina per tirarla verso l'interno. Questa forza può essere contrastata impostando gli stessi valori della forza anti-scivolo e la forza di tracciamento.
- 7 Leva di comando per il sollevamento del braccio**
Aziona il sollevamento del braccio.
- 8 Anello di blocco**
Ruotare l'anello verso sinistra (in senso antiorario) per fissare la testina sagomata. Per smontare la testina sagomata, ruotare l'anello verso destra.
- 9 Testina sagomata**
La capsula (AT-VM95E) è montata sulla testina sagomata (AT-HS6).

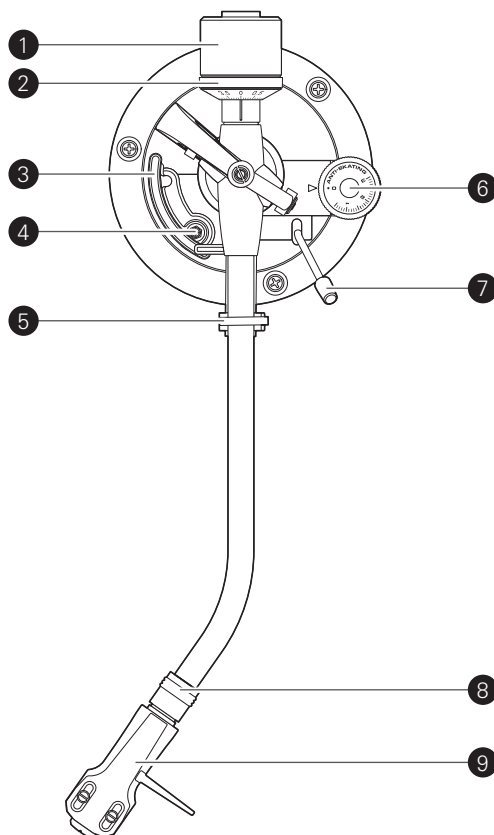

Preparazione all'uso

Posizionamento del piatto

Al primo utilizzo il prodotto richiede alcune operazioni di assemblaggio. Non collegare l'adattatore CA prima di avere terminato il montaggio.

1. Sistemare il piatto sul perno.

- Accertarsi che la manopola di controllo si trovi in posizione "STOP".
- Per evitare di danneggiare il perno quando si posiziona il piatto, allineare le posizioni del perno e il foro del piatto quindi sistemare lentamente in sede il piatto.
- Controllare che il piatto sia sistemato correttamente in sede sul perno.

2. Posizionare il tappetino di gomma sul piatto.

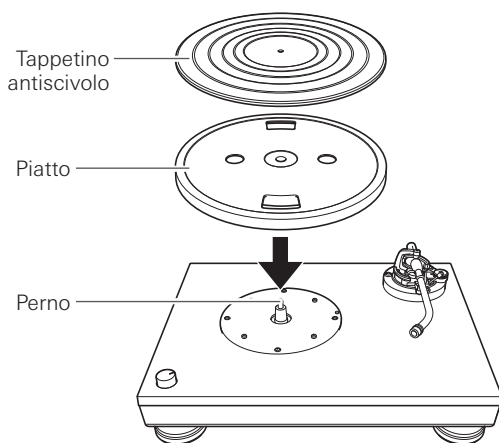

Configurazione del giradischi

- Posizionare il prodotto su una superficie in piano.
- Per evitare gli effetti delle vibrazioni e della pressione acustica, non montare il prodotto accanto a determinanti componenti, come gli altoparlanti.
- Se installato accanto a un apparecchio radio, il prodotto potrebbe prelevare la carica elettrostatica della radio. Pertanto, tenere il prodotto lontano da apparecchi radio.
- Se il prodotto si trova vicino ad apparecchiature (telefoni cellulari, ecc.) che emettono forti onde radio, potrebbero verificarsi dei disturbi.

Livellamento del giradischi

1. Dopo aver posizionato il prodotto nel punto in cui si desidera usarlo, regolare i piedini in modo che sia in piano.
 - Usare una livella (in vendita separatamente) per livellare il prodotto.

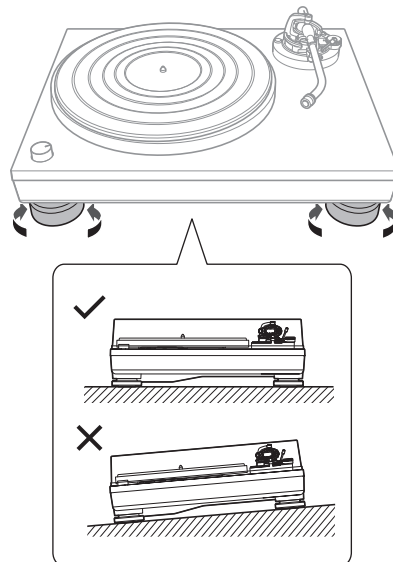

Montaggio del braccio

1. Rimuovere la fascetta fermacavo usata per fissare il braccio durante il trasporto.
 - Usare la graffia per fissare temporaneamente il braccio sul supporto.
2. Inserire la testina sagomata nel braccio.
 - Sostenere il bordo destro e sinistro della testina sagomata per evitare di danneggiare la puntina o tagliare i fili della capsula.

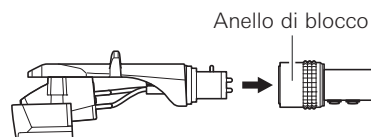

3. Quando la testina sagomata è inserita, ruotare l'anello di blocco in senso antiorario (verso sinistra).

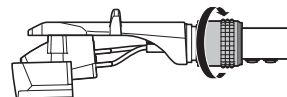

4. Con l'anello del calibro della forza di tracciamento rivolto in avanti, attaccare il contrappeso sulla parte posteriore del braccio e ruotarlo lentamente in senso antiorario (verso sinistra).

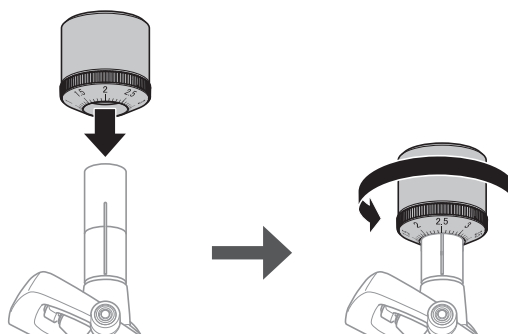

Preparazione all'uso

Bilanciamento del braccio e forza di tracciamento

Affinché la capsula sia in grado di percepire il suono correttamente dalle scanalature del disco, il bilanciamento del braccio e la forza di tracciamento devono essere regolati in modo da soddisfare le specifiche tecniche della capsula. Se il bilanciamento del braccio e la forza di tracciamento non sono regolati in modo appropriato, il disco e la puntina della capsula potrebbero subire dei danni.

- Non trascinare la puntina della capsula sul disco o sul piatto quando si regola il bilanciamento del braccio o la forza di tracciamento. Altrimenti si rischia di danneggiare la puntina.

Impostazione del bilanciamento del braccio

1. Togliere la protezione della capsula.

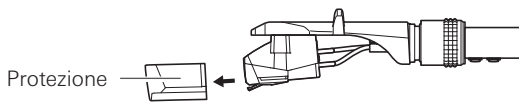

2. Trattene delicatamente la testina sagomata in modo da non spostare il braccio, svincolare la graffa.

- Il braccio è inclinato perché l'equilibrio deve essere ancora regolato.

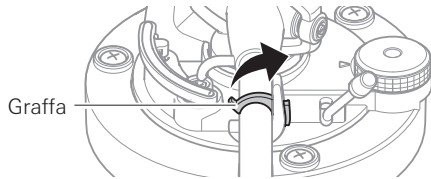

3. Mentre si trattiene ancora delicatamente la testina sagomata, ruotare il contrappeso per regolare il bilanciamento del braccio.

- Regolare il bilanciamento in modo che il braccio sia livellato quando si rilascia la testina sagomata.

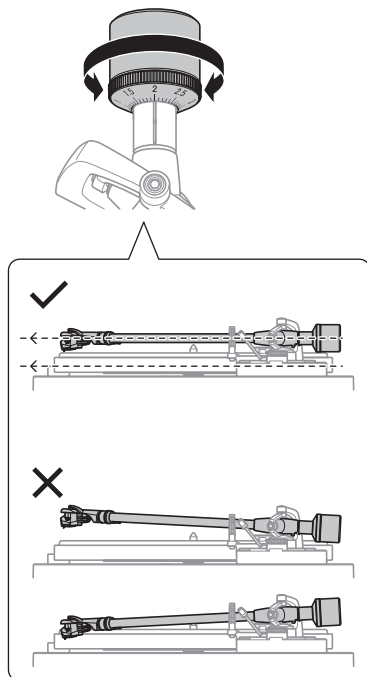

4. Riportare il braccio nella sua sede di appoggio e chiudere la graffa.

Impostazione della forza di tracciamento

1. Mentre si sostiene il contrappeso per evitare che si sposti, ruotare l'anello del calibro della forza di tracciamento in modo che la posizione "0" si allinei con la linea centrale del retro del braccio.

- La forza di tracciamento non si regola semplicemente ruotando l'anello del calibro della forza di tracciamento.

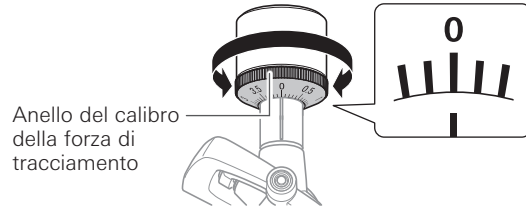

2. Ruotare il contrappeso e l'anello del calibro della forza di tracciamento in senso antiorario (verso sinistra) finché il valore della linea centrale corrisponda al valore della forza di tracciamento della capsula in uso.

- Fare riferimento alle specifiche tecniche fornite dal produttore della capsula per il valore della forza di tracciamento.
- Il valore predefinito della forza di tracciamento della capsula in dotazione con il prodotto è 2,0 g.

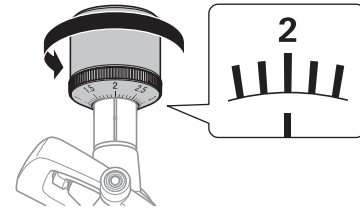

Impostazione della regolazione anti-scivolo

Mentre il disco è in riproduzione, una forza agisce sull'estremità della puntina per tirarla verso l'interno. Questa forza può essere contrastata impostando gli stessi valori della forza anti-scivolo e la forza di tracciamento.

1. Regolare la ghiera di controllo anti-scivolo fino a ottenere lo stesso valore della forza di tracciamento.

- Il valore predefinito della forza di tracciamento della capsula in dotazione con il prodotto è 2,0 g.

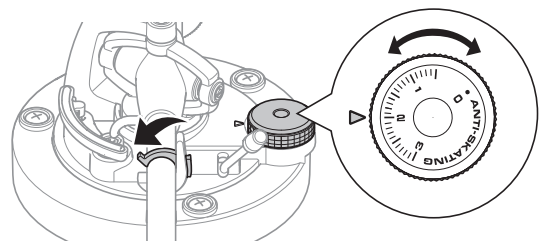

Preparazione all'uso

Installazione/rimozione della copertura antipolvere

La copertura antipolvere è progettata per proteggere i componenti sensibili del prodotto quando il prodotto non è in uso. Quando si applica la copertura antipolvere, inserire le cerniere della copertura antipolvere nei due supporti cerniera copertura antipolvere sul retro del corpo. Quando si rimuove la copertura antipolvere, aprire prima la copertura antipolvere, quindi estrarla lentamente dai relativi supporti a cerniera.

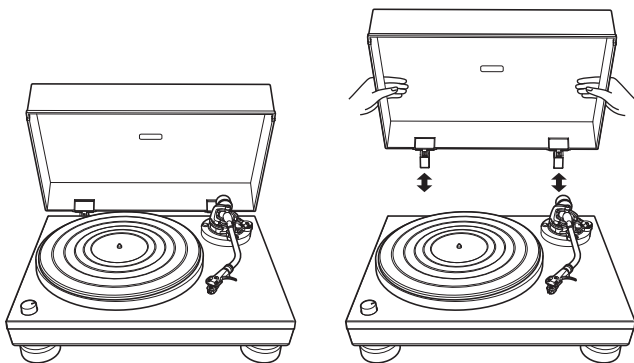

Impostazione del selettore capsula MM (VM)/MC

Se si utilizza una capsula con magnete mobile (MM o VM), impostare il commutatore nella posizione MM. Se si utilizza una capsula con bobina in movimento (MC), impostare il commutatore nella posizione MC.

- Il commutatore è impostato sulla posizione MM al momento dell'acquisto. Dal momento che la cartuccia (AT-VM95E) inclusa nel prodotto è una cartuccia stereo VM, mantenere il commutatore nella posizione MM finché si continua a utilizzare la cartuccia.

Impostazione del selettore del preamplificatore

Questo prodotto è provvisto di una funzione fono-equalizzatore integrata. Il prodotto può essere usato anche se non si dispone di un fono-amplificatore o di un'apparecchiatura collegabile con un fono-amplificatore integrato, collegando un altoparlante ecc. Usare il selettore del preamplificatore per impostare l'uscita come illustrato di seguito.

Apparecchiatura collegabile in uso	Posizione del selettore del preamplificatore	Dove collegare il cavo audio RCA
Dispositivo con ingresso fono	PHONO	Jack di ingresso fono e terminale di massa (terra) dell'apparecchiatura collegabile
Dispositivo senza ingresso fono	LINE	Jack AUX o di ingresso di linea dell'apparecchiatura collegabile
Scheda audio del PC	LINE	Jack di ingresso di linea scheda audio*1
Dispositivo con ingresso USB	LINE	Ingresso USB del computer*2

*1 Un adattatore audio (in vendita separatamente) può essere necessario per collegare il cavo audio RCA al jack di ingresso della linea della scheda audio del PC.

*2 Utilizzare il cavo USB incluso anziché il cavo audio RCA per il collegamento.

Collegamento all'apparecchiatura collegabile (altoparlanti, amplificatori ecc.)

Collegamento alla sorgente audio

Allineare le impostazioni del selettore del preamplificatore e collegare il cavo audio RCA a un jack di ingresso compatibile con l'apparecchiatura collegabile in uso (amplificatore, ricevitore, altoparlanti attivi, scheda audio, ecc.).

- Il jack rosso del cavo audio RCA deve essere usato per il canale destro (R) mentre il jack bianco è per il canale sinistro (L).

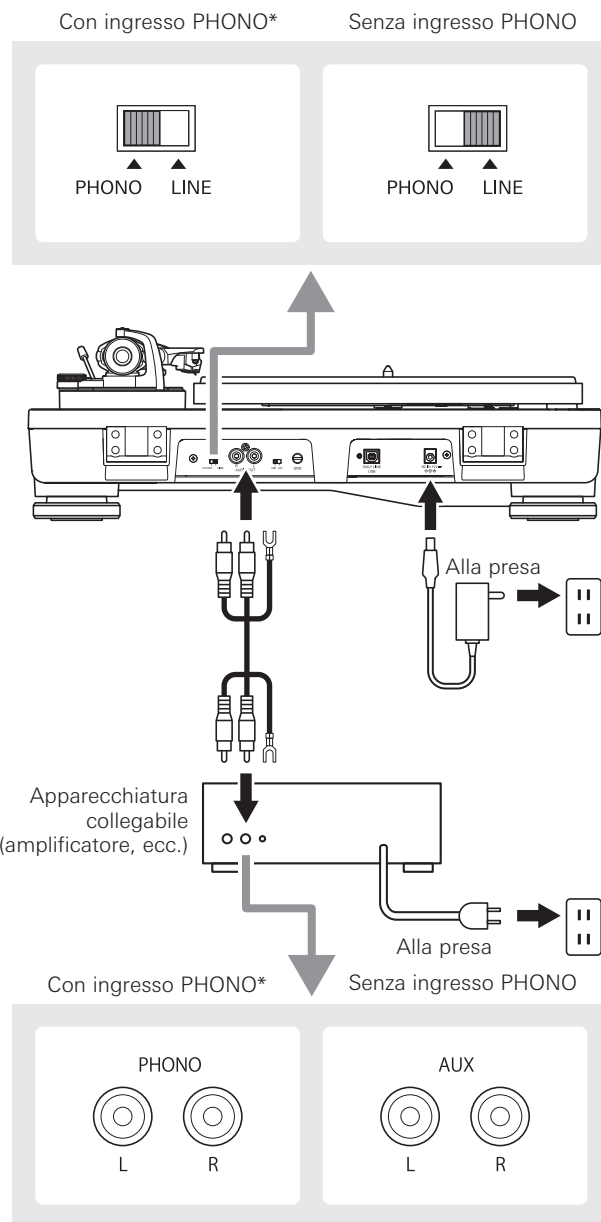

* A seconda dell'apparecchiatura collegabile in uso, accanto al jack di ingresso fono potrebbe essere presente un terminale di massa (terra). In tal caso, eseguire il collegamento usando la linea di massa del cavo audio RCA. Questo serve ad impedire l'emissione del lieve ronzio durante la riproduzione.

Preparazione all'uso

Collegamento a computer con ingresso USB

Seguire le impostazioni del selettore del preamplificatore per collegare il cavo USB in dotazione alla porta USB del computer.

- Il cavo USB incluso collega il prodotto al computer senza bisogno di driver speciali.
- Audacity® (fare riferimento a www.audacityteam.org per maggiori informazioni) e altri pacchetti software di registrazione di terze parti compatibili, che consentono di registrare dal prodotto al computer.
- "Audacity" è un marchio di Dominic Mazzone.
- Assicurarsi di impostare il selettore del preamplificatore nella posizione LINE.

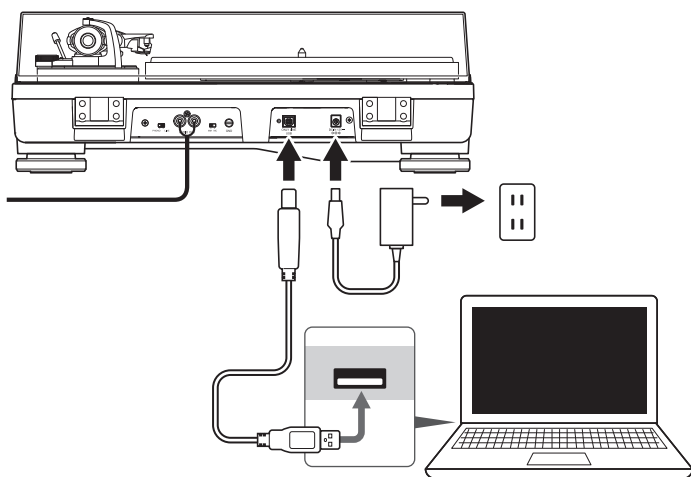

Collegamento dell'adattatore CA

Il prodotto non è provvisto di interruttore di accensione. Una corrente di riserva è sempre presente nel prodotto anche quando non è in uso; scollegare l'adattatore CA dalla presa se si prevede di non usare il prodotto per periodi prolungati.

1. Collegare il cavo dell'adattatore CA al jack di ingresso alimentazione.
2. Inserire l'adattatore CA in una presa di corrente.
 - Accertarsi che la manopola di controllo si trovi in posizione "STOP".
 - Se si avvia la riproduzione di un disco subito dopo aver inserito l'adattatore CA, il suono riprodotto potrebbe risultare confuso. Attendere un breve periodo (circa 30 secondi) dopo aver inserito l'adattatore CA nella presa prima di riprodurre un disco.

Riproduzione di un disco

Prima di riprodurre un disco

1. Togliere la protezione della capsula.

- Se il braccio è fissato sul supporto, svincolare la graffa.

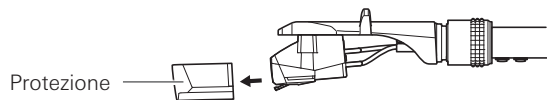

2. Posizionare un disco sul tappetino antiscivolo, allineando il foro al centro con il perno.

- Se si desidera riprodurre un disco a 45 giri, applicare l'adattatore per 45 giri (vedere lo schema a destra in basso).

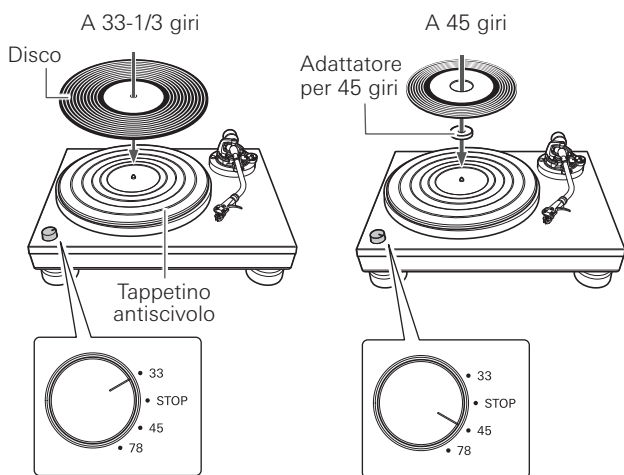

Riproduzione di un disco

Abbassare il volume dell'amplificatore, degli altoparlanti, ecc. adeguatamente.

1. Usare la manopola di controllo per impostare la velocità di rotazione del piatto (33/45/78) in modo che corrisponda a quella del disco.

- Il piatto inizia a girare.

2. Sollevare il braccio alzando la relativa leva di comando nella posizione UP.

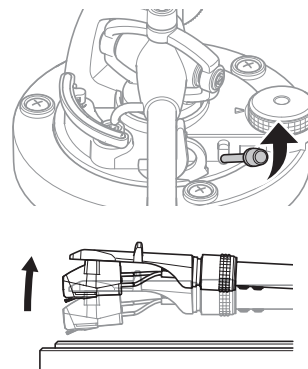

3. Posizionare il braccio in corrispondenza del punto (solco) desiderato del disco.

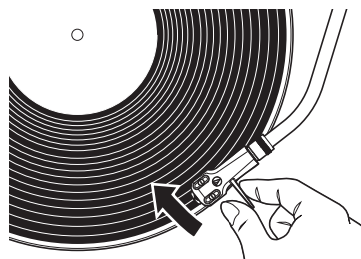

4. Abbassare il braccio spostando la relativa leva di comando nella posizione DOWN. Il braccio si abbassa lentamente sul disco e inizia la riproduzione.

- In alternativa, saltare i passaggi da 2 e 4, e usare le dita per sollevare la testina sagomata, spostare il braccio sul punto desiderato del disco, quindi abbassare la testina sagomata per iniziare la riproduzione del disco.
- Evitare di urtare il prodotto durante la riproduzione.

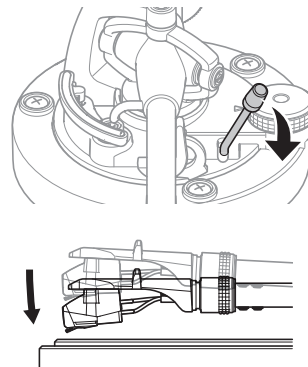

Riproduzione di un disco

Disco in pausa

1. Dopo aver abbassato il volume dell'amplificatore degli altoparlanti, ecc. adeguatamente, sollevare il braccio con la leva di comando per il sollevamento del braccio.

Arresto del disco

1. Abbassare il volume dell'amplificatore, degli altoparlanti, ecc. adeguatamente.

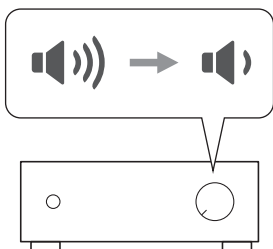

2. Sollevare la leva di comando per il sollevamento del braccio.

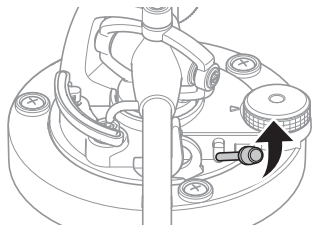

3. Riportare il braccio sul supporto e fissarlo con la graffa.

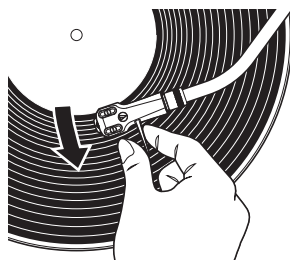

4. Ruotare la manopola di controllo sulla posizione "STOP".

- Il piatto rallenta e si arresta la rotazione.

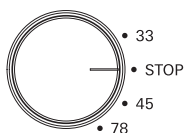

5. Togliere il disco dopo che il piatto si è completamente fermato.

- Per evitare che il disco si graffi o si deformi, toglierlo sempre dopo l'uso.
- Non usare piatti diversi da quello in dotazione.
- Il prodotto non è destinato al mixaggio da parte di DJ. Non toccare il disco o il piatto mentre la riproduzione è in corso.

Manutenzione

Corpo del giradischi

- Se il corpo del giradischi è sporco o impolverato, scollegare innanzitutto il cavo dell'adattatore CA ed eliminare la polvere e le impurità con un panno morbido e asciutto.
- Non usare benzene, solventi, ecc.
- Quando si conserva il prodotto per periodi prolungati, scollegare il cavo dell'adattatore CA e avvolgere l'apparecchio con la plastica, evitando la formazione di umidità.

Estremità della puntina

- Se l'estremità della puntina è molto sporca, pulirla prima di ogni utilizzo.
- Si consiglia di usare un detergente per puntine (in vendita separatamente) se l'estremità della puntina è molto sporca. Pulire l'estremità della puntina spostando la spazzola dal retro alla parte anteriore della puntina.

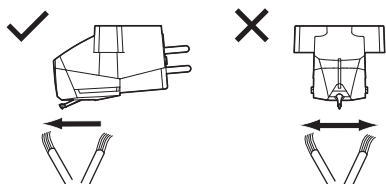

Sostituzione della puntina

Rimozione della puntina

- Quando l'estremità della puntina della capsula si consuma, oltre a verificarsi un peggioramento della qualità del suono, si rischia di danneggiare i dischi.
 - Come regola generale, sostituire la puntina dopo 300 ore di utilizzo.
 - Accertarsi di aver scollegato l'adattatore CA del prodotto dalla presa.
1. Sbloccare la testina sagomata dal braccio.
 - Fissare il braccio con la graffa e togliere delicatamente la testina sagomata.
 2. Dopo aver rimosso la protezione della capsula, togliere la puntina tirando nella direzione della freccia, senza toccare l'elemento a sbalzo, l'estremità della puntina e i magneti.

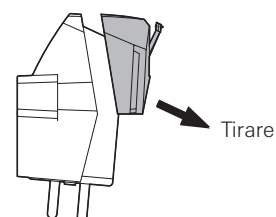

Installazione di una nuova puntina

1. Montare la nuova testina di ricambio sulla capsula.

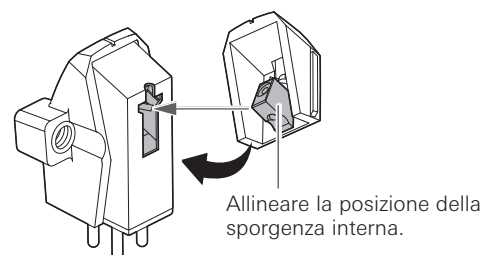

2. Montare la testina sagomata sul braccio.

Sostituzione di una capsula

Vedere il manuale dell'utente della capsula che si desidera utilizzare in caso di sostituzione della capsula (AT-VM95E) installata su questo prodotto con un'altra comunemente disponibile in commercio. Dopo aver sostituito la vecchia capsula con una nuova, regolare nuovamente la sporgenza e il bilanciamento del braccio e la forza di tracciamento.

1. **Sbloccare la testina sagomata dal braccio.**
 - Utilizzare la graffa per fissare il braccio e togliere delicatamente la testina sagomata.
2. **Togliere la puntina dalla capsula.**
3. **Togliere le punte del cavo.**
 - Attenzione a non danneggiare le punte del cavo.
4. **Usando un cacciavite a taglio, non metallico, comunemente disponibile in commercio, togliere le viti e smontare la capsula dalla testina sagomata.**
5. **Consultare il manuale dell'utente della nuova capsula per le relative istruzioni di montaggio e di collegamento alle punte del cavo.**

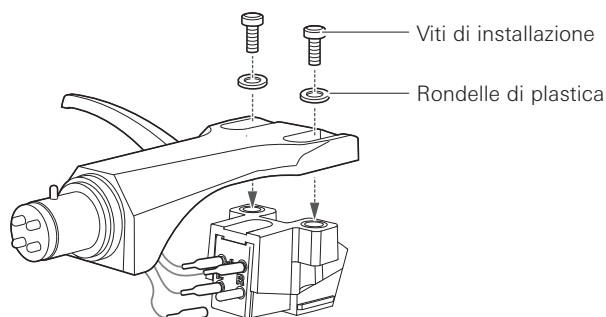

6. **Usando un cacciavite a taglio, non metallico, comunemente disponibile in commercio, stringere le viti in entrambe le posizioni e regolare la sporgenza.**
 - Al termine delle regolazioni, stringere saldamente le viti.
7. **Collegare la testina sagomata al braccio.**
8. **Regolare il braccio e la forza di tracciamento.**
 - Fare riferimento a "Impostazione del bilanciamento del braccio" e "Impostazione della forza di tracciamento" a p. 7.

Spostamento del giradischi

Utilizzando i materiali di imballaggio del prodotto, confezionare il giradischi nell'ordine inverso a quello usato per aprirlo. Se non si dispone dei materiali dell'imballaggio, procedere nel modo seguente:

- Dopo aver scollegato l'adattatore CA dalla presa, togliere il piatto e imballarlo in modo che non subisca danni. Se si sposta il prodotto con il piatto ancora in sede, si rischia di danneggiare il perno.
- Fissare il braccio con la graffa.
- Togliere il contrappeso.
- Togliere la testina sagomata dal braccio con la protezione della capsula fissata e imballare tutto il gruppo della testina sagomata in modo che non subisca danni.
- Avvolgere il corpo del giradischi con un panno morbido in modo che non subisca danni.

Risoluzione dei problemi

Problema	Soluzione
Il piatto non gira.	<ul style="list-style-type: none">• L'adattatore CA è collegato alla presa? Collegare l'adattatore CA alla presa.• La spina dell'adattatore CA si è scollegata? Controllare che la spina sia collegata correttamente all'adattatore CA.
Il piatto gira ma non viene emesso alcun suono o il volume non è abbastanza elevato.	<ul style="list-style-type: none">• La protezione della capsula è ancora in posizione? Togliere la protezione della capsula.• Il braccio è sollevato? Abbassare il braccio.• Le impostazioni di funzionamento e l'ingresso dell'apparecchiatura collegata (amplificatore, ecc.) sono stati selezionati correttamente? Controllare se le impostazioni dell'apparecchiatura collegata sono corrette.• La puntina è danneggiata? Controllare la puntina e, se necessario, sostituirla.• La puntina è sistemata correttamente sul corpo della capsula? Controllare la capsula e regolare, se necessario.• Le posizioni del selettore del preamplificatore sono corrette? Controllare che le impostazioni del preamplificatore siano corrette, verificando i seguenti problemi comuni e le relative cause:<ul style="list-style-type: none">- In assenza di suono o se il volume è troppo basso, probabilmente il prodotto è configurato sulla posizione "PHONO" e collegato all'entrata AUX/LINE dell'amplificatore.- Se il volume è troppo alto o distorto, il prodotto è impostato sulla posizione "LINE" e collegato all'entrata PHONO dell'amplificatore.• Se si utilizza una capsula MC e si imposta il selettore MM (VM)/MC sulla posizione MM, il volume diventa basso. Posizionare il commutatore sulla posizione MC.• È stata impostata una forza di tracciamento eccessiva? Regolare la forza di tracciamento.
La puntina salta.	<ul style="list-style-type: none">• È stata impostata una forza di tracciamento eccessiva o insufficiente? Regolare la forza di tracciamento.• La funzione anti scivolo è impostata in modo inappropriato? Verificare che sia impostato sullo stesso valore scelto per la forza di lettura della capsula.• Il disco è deformato? Controllare il disco.• Il disco è graffiato? Controllare il disco.
Si sente un rumore simile ad un ululato.	<ul style="list-style-type: none">• Forse il giradischi riceve troppe vibrazioni dal pavimento, dalle pareti o dagli altoparlanti nelle vicinanze? Ridurre le vibrazioni o sistemare il prodotto su una superficie in piano non soggetta agli effetti delle vibrazioni.• Il prodotto è montato su una superficie instabile? Controllare se la superficie su cui è montato il prodotto è idonea.
La riproduzione del disco è disturbata.	<ul style="list-style-type: none">• L'estremità della puntina della capsula è impolverata? Se l'estremità della puntina è sporca, pulirla con una spazzola comunemente disponibile in commercio.
Durante la riproduzione del disco il suono è troppo veloce o troppo lento.	<ul style="list-style-type: none">• Le impostazioni della velocità del prodotto sono corrette? Usare la manopola di controllo per selezionare la velocità corretta per il tipo di disco in riproduzione.
Durante la riproduzione si sente un ronzio.	<ul style="list-style-type: none">• La linea di terra è collegata correttamente? Controllare che la linea di terra sia collegata correttamente.• La testina sagomata è montata saldamente sul braccio? Controllare che l'anello di blocco sia stretto.

Dimensioni

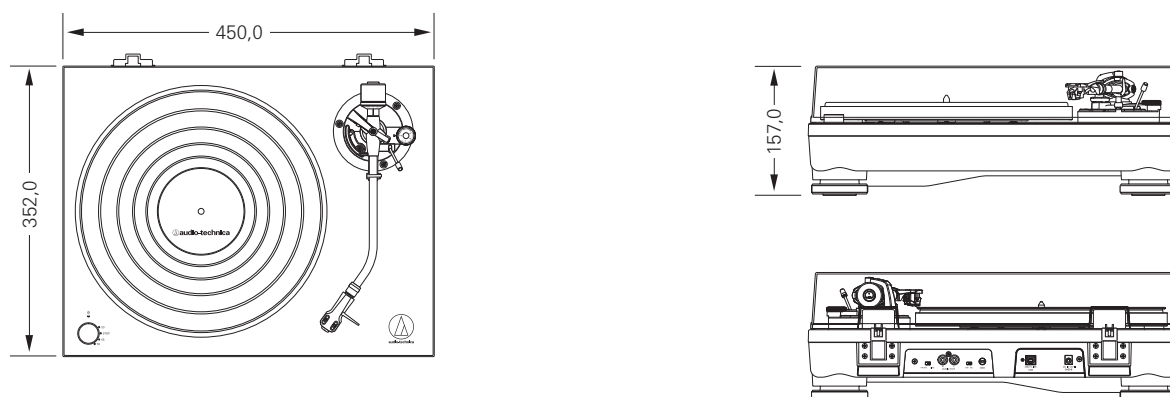

(Unità: mm)

Specifiche tecniche

Specifiche tecniche del giradischi

Tipo	Funzionamento a 3 velocità, completamente manuale
Motore	Servomotore DC
Metodo di azionamento	Azionamento diretto
Velocità	33-1/3 giri, 45 giri, 78 giri
Piatto del giradischi	Alluminio pressofuso
Coppia di avviamento	> 1,0 kgf.cm
Sistema frenante	Freno elettronico
Wow e flutter	< 0,2% WRMS (33 giri) a 3 kHz
Rapporto segnale - disturbo	> 50 dB
Livello di uscita "PHONO"	4 mV nominale a 1 kHz, 5 cm/sec
"LINE (MM)"	250 mV nominale a 1 kHz, 5 cm/sec
Guadagno preamplificatore fono (MM)	36 dB nominali, equalizzazione RIAA
Guadagno preamplificatore fono (MC)	56 dB nominali, equalizzazione RIAA

Specifiche tecniche del braccio

Tipo	Braccio a forma di J bilanciato in modo statico
Lunghezza effettiva	247 mm
Sporgenza	17 mm
Angolo di errore lettura massimo	Inferiore a 3°
Intervallo di regolazione pressione puntina	Da 0 a 4 g
Intervallo di peso della capsula applicabile (senza testina sagomata)	Da 15 a 20 g

Specifiche tecniche della capsula e della testina sagomata

Modello capsula	AT-VM95E
Tipo di capsula	VM
Impedenza di carico consigliata	47.000 ohm
Tensione di output	4,0 mV (1 kHz, 5 cm/sec)
Puntina	Puntina ellittica legata 0,3 × 0,7 mil
Elemento a sbalzo	Tubo in alluminio
Intervallo forza di tracciamento	Da 1,8 a 2,2 g (2,0 g standard)
Peso della capsula	6,1 g
Modello di testina sagomata	AT-HS6
Peso della testina sagomata	9 g (inclusi i cavi)
Regolazione sporgenza testina sagomata	± 5 mm

Funzione USB

A/D	16 bit 44,1 kHz o 48 kHz selezionabile tramite USB
Interfaccia computer	USB 2.0 Conforme a Windows 7 o superiore, o MAC OSX o superiore

Specifiche tecniche generali

Requisiti di alimentazione elettrica	Da 100 a 240 V, 50/60 Hz, 0,6 A max.
Assorbimento	3 W
Adattatore CA	12 V, 2 A
Dimensioni (L × P × A)	450,0 mm × 352,0 mm × 157,0 mm
Peso	7,3 kg
Accessori	Copertura antipolvere, tappetino antiscivolo, piatto, contrappeso, testina sagomata (AT-HS6) con capsula stereo VM (AT-VM95E), adattatore per 45 giri, cerniere della copertura antipolvere, cavo USB (1,9 m), cavo audio RCA (circa 1,0 m), adattatore CA (circa 1,5 m) (AD-SE1220KZ)
Puntina di ricambio (in vendita separatamente)	AT-VMN95E
Testina sagomata di ricambio (in vendita separatamente)	AT-HS6

Le specifiche tecniche sono soggette a cambiamenti senza preavviso dovute ai miglioramenti apportati al prodotto.